

iQ500, Zmywarka do zabudowy w pełni zintegrowana, 45 cm SR65EX09ME



- ✓ varioSpeed Plus – Zmywaj i susz swoje naczynia nawet do trzech razy szybciej.
- ✓ Kosze varioFlex Pro oraz szuflada vario3 Pro w zmywarkach 45 cm to wysoka elastyczność załadunku
- ✓ emotionLight – Rozświetl swoją zmywarkę uspokajającym niebieskim blaskiem.
- ✓ timeLight: wszystkie istotne informacje wyświetlane na podłodze.
- ✓ Home Connect – Zarządzaj swoją zmywarką z dowolnego miejsca.

Wyposażenie

Dane techniczne

Klasa efektywności energetycznej ¹ : B
Pobór energii na 100 cykli programu Eco ² : 51 kWh/100 cykli
Liczba standardowych kompletów naczyń: 10
Zużycie wody w litrach na cykl programu Eco ³ : 8.7 l
Czas trwania programu Eko ⁴ : 3:55 h
Poziom hałas: 44 dB(A) re 1pW
Klasa emisji hałasu: B
Rodzaj: Do pełnej zabudowy
Wysokość zdejmowanego górnego blatu (mm): 0 mm
Wymiary urządzenia (mm): 815 x 448 x 550 mm
Wymagana przestrzeń instalacyjna (WxSxG):	.. 815-875 x 450 x 550 mm
Głębokość urządzenia przy drzwiach otwartych pod kątem 90° (mm): 1150 mm
Nóżki o regulowanej wysokości: Tak - wszystkie z przodu
Maksymalna wysokość regulowanych nóżek (mm): 60 mm
Regulacja cokołu: Poziomo i pionowo
Ciężar netto: 33.1 kg
Masa brutto (kg): 34.9 kg
Moc przyłączeniowa: 2400 W
Natężenie: 10 A
Napięcie: 220-240 V
Częstotliwość (Hz): 50; 60 Hz
Repair index: 9.3
Długość kabla przyłączeniowego: 175 cm
Rodzaj wtyczki: Wtyczka Schuko/Gardy z uziemieniem
Długość węży doprowadzającego (cm): 165 cm
Długość węży odprowadzającego (cm): 205 cm
Kod EAN: 4242003979556
Sposób zabudowy: Do pełnej zabudowy



Wyposażenie dodatkowe

SZ30BI02	Maskownica do urządzeń o wysokości 81 cm
SZ34BI00	Listwa do zabud. zmyw. 45 w pełni zint.
SZ34CB00	koszyk na sztucce
SZ72010	Przedłużenie węży dopływ. i odpływ.
SZ73000	Wyposażenie dodatkowe do zmywarek
SZ73010	Maskownica do cokołu
SZ73051EU :	
SZ73300	Stojak na 4 duże kieliszki do wina

¹ Klasa efektywności energetyczne w skali od A do G
² Zużycie energii w kWh na 100 cykli (w programie Eco 50 °C)
³ w programie Eco 50 °C
⁴ Czas trwania programu Eco 50 °C

iQ500, Zmywarka do zabudowy w pełni zintegrowana, 45 cm SR65EX09ME

Wyposażenie

Wydajność i zużycie

- Klasa efektywności energetycznej¹: B
- Energia² / woda³ : 51 kWh / 8.7 litry
- Pojemność: 10 kompletów naczyń
- Czas trwania programu⁴ : 3:55 (h:min)
- Poziom hałasu : 44 dB(A) re 1 pW
- Klasa emisji hałasu : B

Programy i funkcje

- 6 programów: eco 50 °C, auto 45-65 °C, intensywny 70 °C, przyspieszony 60 °C, szybki 45 °C, Favourite
- Ustawienie fabryczne programu Favourite: mycie wstępne
- 4 Funkcje dodatkowe: Home Connect - zdalny start, Strefa Intensywna, higienaPlus, varioSpeed Plus
- machineCare - program czyszczenia zmywarki
- Opcje dodatkowe dostępne za pomocą aplikacji Home Connect: Silence on demand - tryb czasowego wyciszenia pracy

Technologia zmywania i suszenia

- autoOpen dry i wymiennik ciepła
- aquaSensor
- Asystent Dozowania
- Silnik iQdrive
- duoPower - 2 ramiona spryskujące rozpraszające wodę w górnym koszu
- Innowacyjny 3-częściowy system filtrów
- Materiał wnętrza zmywarki: stal szlachetna

System koszy

- Kosze varioFlex Pro z niebieskimi oznaczeniami ruchomych elementów
- Szuflada na sztućce vario3 Pro
- 3-poziomowy system rackMatic
- Płynny wysuw na rolkach dolnego kosza
- Kolorowe wykończenie antypoślizgowe w górnym koszu
- RackStopper - blokada zapobiegająca zbyt głębokiemu, przypadkowemu wysunięciu dolnego kosza
- 3 składane stojaki w górnym koszu
- 4 składane przegrody w dolnym koszu
- Półka na filiżanki w górnym koszu
- Półka na filiżanki w dolnym koszu
- Specjalne uchwyty na kieliszki w dolnym koszu

Obsługa i wskaźniki pracy

- Zdalna kontrola przez aplikację mobilną Home Connect przez Wi-Fi
- Panel dotykowy Kolor panelu sterowania Touch Control - czarny
- Panel obsługi od góry
- Język na blendzie: angielski
- emotionLight: oświetlenie wnętrza, kolor niebieski
- timeLight - wyświetlanie informacji o czasie i fazie cyklu pracy
- Wyświetlacz z informacją o czasie pozostałym do końca programu

- Sygnał dźwiękowy końca programu
- Programowanie czasu startu: 1-24 h

Technologia i wyposażenie

- aquaStop: gwarancja Siemens AGD, w przypadku szkód powstałych na skutek wylania się wody - na cały cykl życia urządzenia.*
- System ochrony szkła

Aksesoria

- Uchwyt na butelki, Zabezpieczenie blatu przed parą
- Lejek do nasypywania soli
- Zabezpieczenie blatu przed parą

Wymiary

- Wymiary urządzenia (WxSxG): 81.5 x 44.8 x 55 cm

¹ Skala klas efektywności energetycznej od A do G

² Zużycie energii w kWh na 100 cykli (w programie Eco 50 °C)

³ Zużycie wody w litrach na cykl (w programie Eco 50 °C)

⁴ Czas trwania programu Eco 50 °C

*Warunki gwarancji dostępne pod adresem <https://www.siemens-home.bsh-group.com/pl/gwarancja-aquastop-zmywarki>

**iQ500, Zmywarka do zabudowy w pełni zintegrowana, 45 cm
SR65EX09ME**

Rysunki wymiarowe

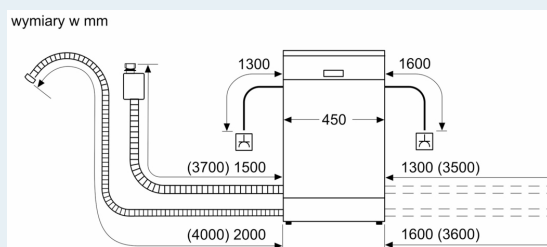
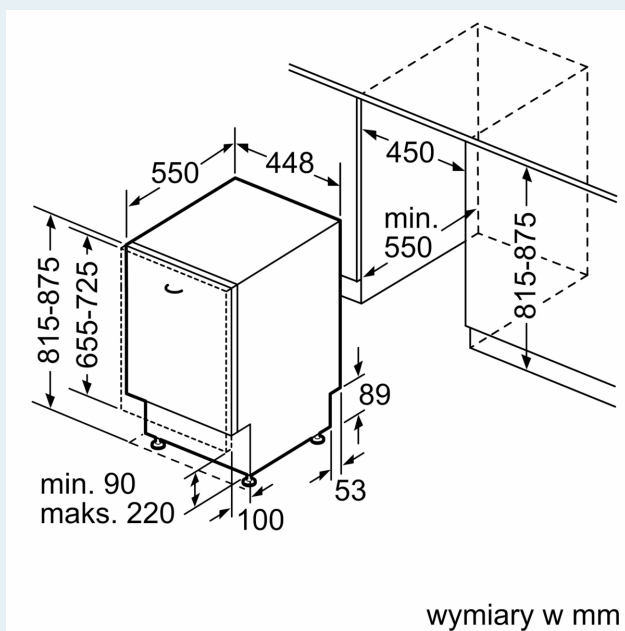

⏏ gniazdo
() wartości z zestawem przedłużającym